



Ce document a été mis en ligne par l'organisme [FormaV](#)®

Toute reproduction, représentation ou diffusion, même partielle, sans autorisation préalable, est strictement interdite.

Pour en savoir plus sur nos formations disponibles, veuillez visiter :

www.formav.co/explorer

NE RIEN ÉCRIRE DANS CETTE PARTIE

Dossier à remettre à l'issue de l'épreuve écrite

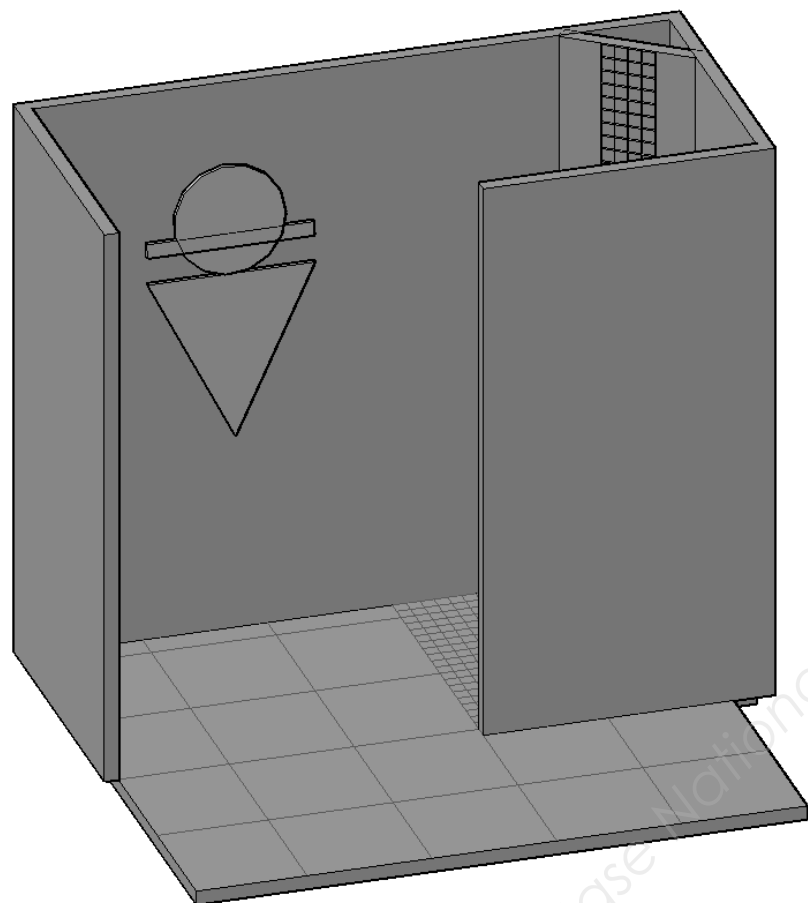

DANS CE CADRE	Académie :	Session :
	Examen :	Série :
	Spécialité/option :	Repère de l'épreuve :
	Epreuve/sous épreuve :	
	NOM : (en majuscule, suivi s'il y a lieu, du nom d'épouse)	
	Prénoms :	N° du candidat <input type="text"/>
	Né(e) le :	(le numéro est celui qui figure sur la convocation ou liste d'appel)
NE RIEN ÉCRIRE	Note : <input style="width: 100px; height: 30px;" type="text"/>	

BP CARRELAGE MOSAÏQUE

SESSION 2017

E3. Préparation et réalisation d'une mosaïque

DOSSIER SUJET – Partie Ecrite

Durée : 0 h 30

Coefficient : 3

Ce dossier comprend 3 pages :

Fiches	Contrats	Pages	Barème
	Perspective du local douche	Page DS 1/3	
01	Réaliser un mode opératoire	Page DS 2/3 / 20 pts
	Plan du décor et calepinage	Page DS 3/3	

E3 Partie écrite	Note sur/ 20 pts
E3 Partie pratique	Note sur/ 180 pts

TOTAL	.../200 pts
NOTE/20

BP CARRELAGE MOSAÏQUE	Session 2017		DOSSIER SUJET ECRIT
E3. Préparation et réalisation d'une mosaïque	Durée : 0h30	Coefficient : 3	Page DS 1/3

NE RIEN ECRIRE DANS CETTE PARTIE

PLAN DE POSE

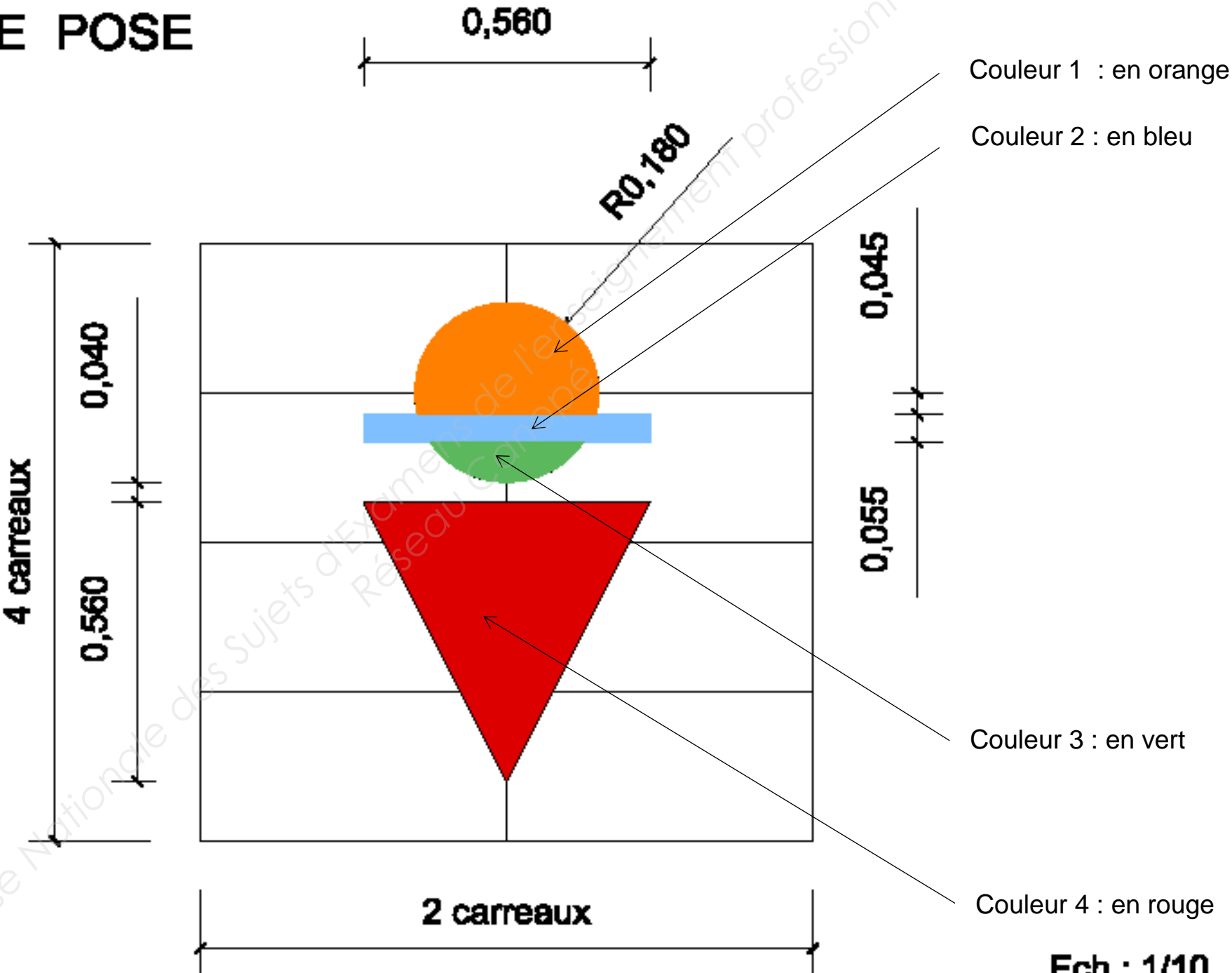

Copyright © 2026 FormaV. Tous droits réservés.

Ce document a été élaboré par FormaV® avec le plus grand soin afin d'accompagner chaque apprenant vers la réussite de ses examens. Son contenu (textes, graphiques, méthodologies, tableaux, exercices, concepts, mises en forme) constitue une œuvre protégée par le droit d'auteur.

Toute copie, partage, reproduction, diffusion ou mise à disposition, même partielle, gratuite ou payante, est strictement interdite sans accord préalable et écrit de FormaV®, conformément aux articles L.111-1 et suivants du Code de la propriété intellectuelle. Dans une logique anti-plagiat, FormaV® se réserve le droit de vérifier toute utilisation illicite, y compris sur les plateformes en ligne ou sites tiers.

En utilisant ce document, vous vous engagez à respecter ces règles et à préserver l'intégrité du travail fourni. La consultation de ce document est strictement personnelle.

Merci de respecter le travail accompli afin de permettre la création continue de ressources pédagogiques fiables et accessibles.